

Mobilisez-vous | PHOTO-MATÓN MOBILE



Structure en tubes galvanisés
Diamètre Ø 27 mm

24 tubes de 0.5 m
10 tubes de 1.2 m

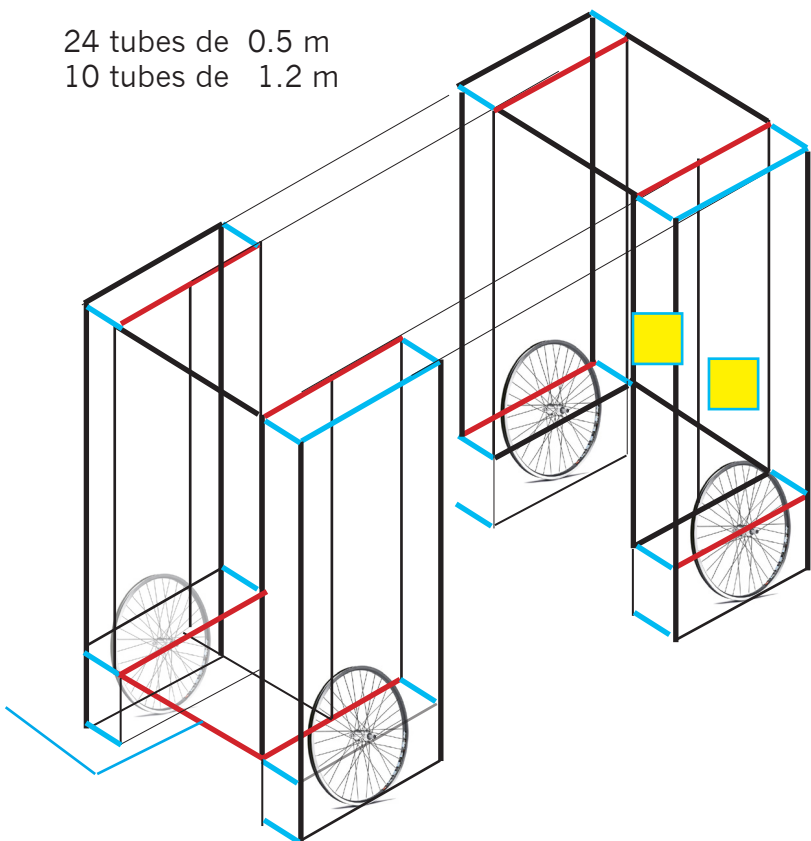

PHOTO-MATÓN MOBILE

Solution A

8 - Roulette de chariot sur platine, polyuréthane, roue pivotante avec blocage.

02 - Té à 1 entrées orienté à 45° n° A12

Solution A

Roulette de chariot sur platine, polyuréthane, roue pivotante avec blocage

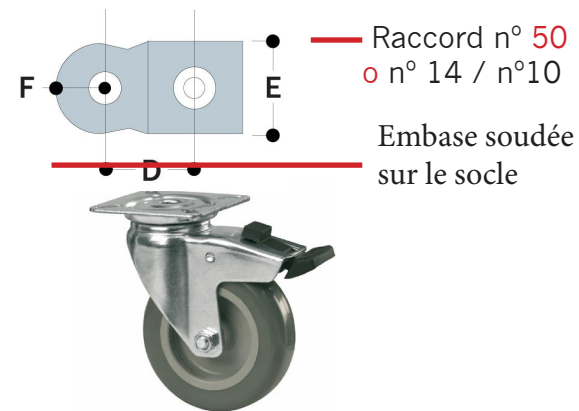

Solution B

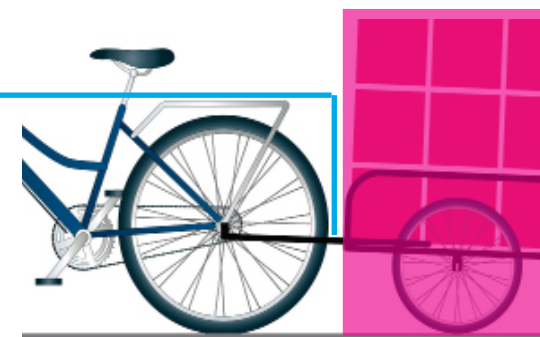
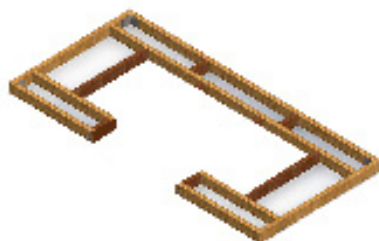

■ Réflecteurs magnétiques

PHOTO-MATÓN AUTONOME

Stockage d'énergie

MDF / bois ignifugé ou/et Dibond

TRAITEMENT BOIS extérieur:

insecticide

fongicide (champignons)

hydrofuge (humidité)

Peinture traitement bois extérieur

anti feu

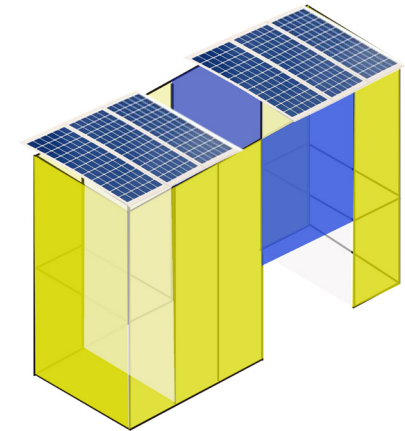
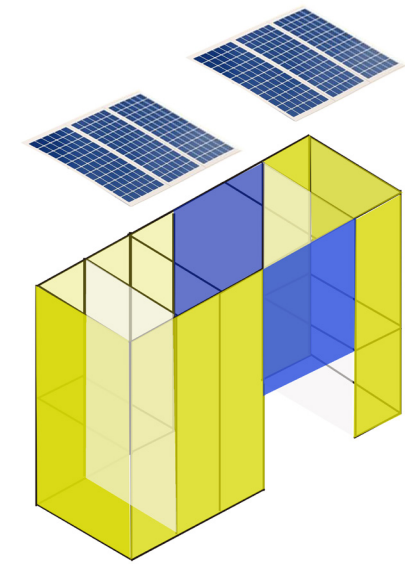
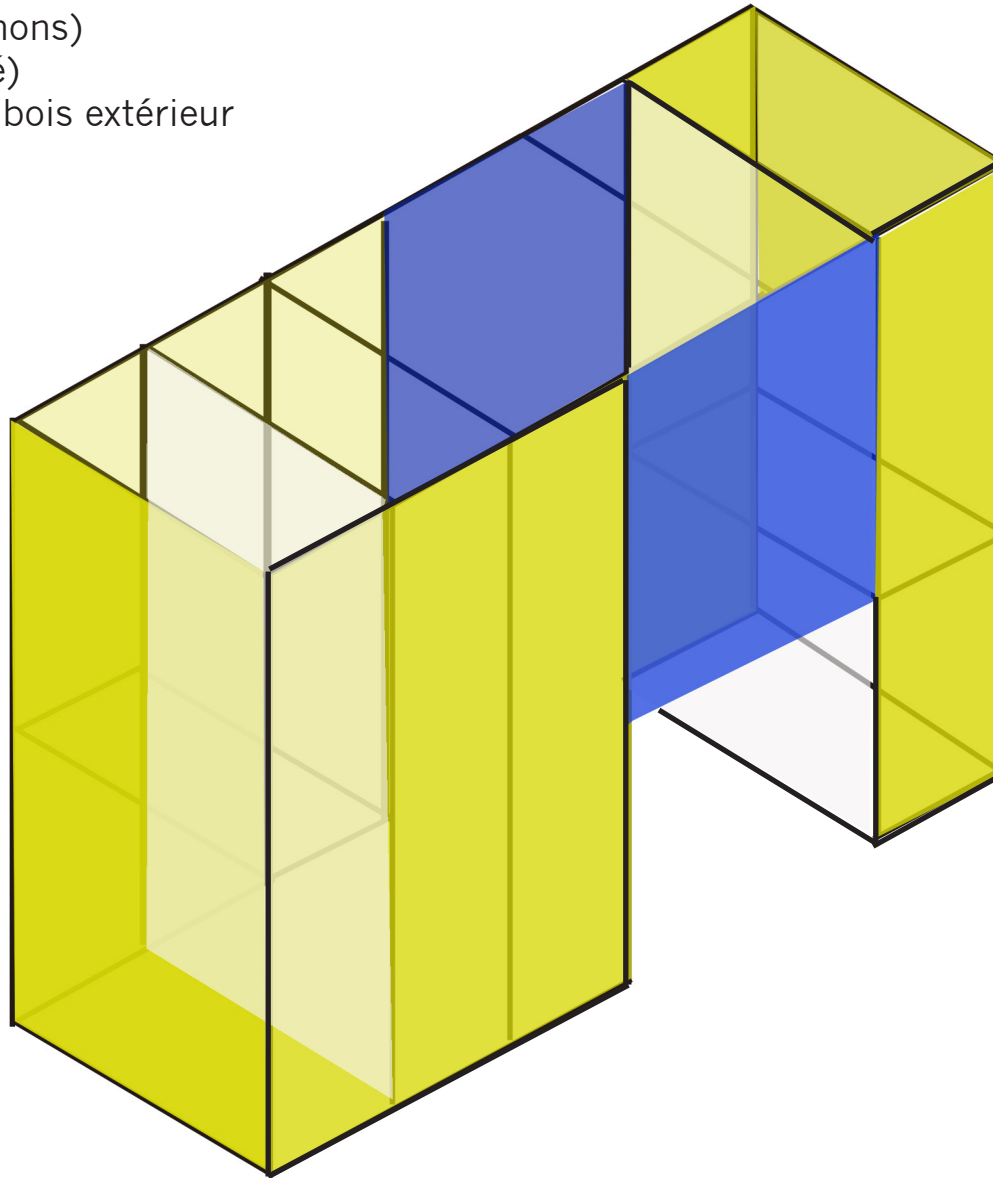

Rechargement à l'énergie solaire

PHOTO-MATÓN AUTONOME

Stockage d'énergie

Solution A

Vélo - Chaine électrique Pédal



Chargeur dynamo autonome sur
axe roue avant vélo BikeCharge

Eolienne



Panneau solaire

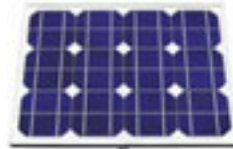

Consommation en
220v des appareils

Régulateur
de charge



Batterie(s)
12volts



Convertisseur
12v en 220v

Sur prise(s) standard

Recharge des
appareils Photo
Vidéo, Ordinateur
Téléphone Portable

Difussion Vidéo
Photo-matón
(Entretien)

Éclairage orienté
2- Spots Lumière
et Softbox



Solution B



Recharge des appareils de documentation et difussion des informations



Connecteurs et prises universelles

PHOTO-MATÓN MOBILE

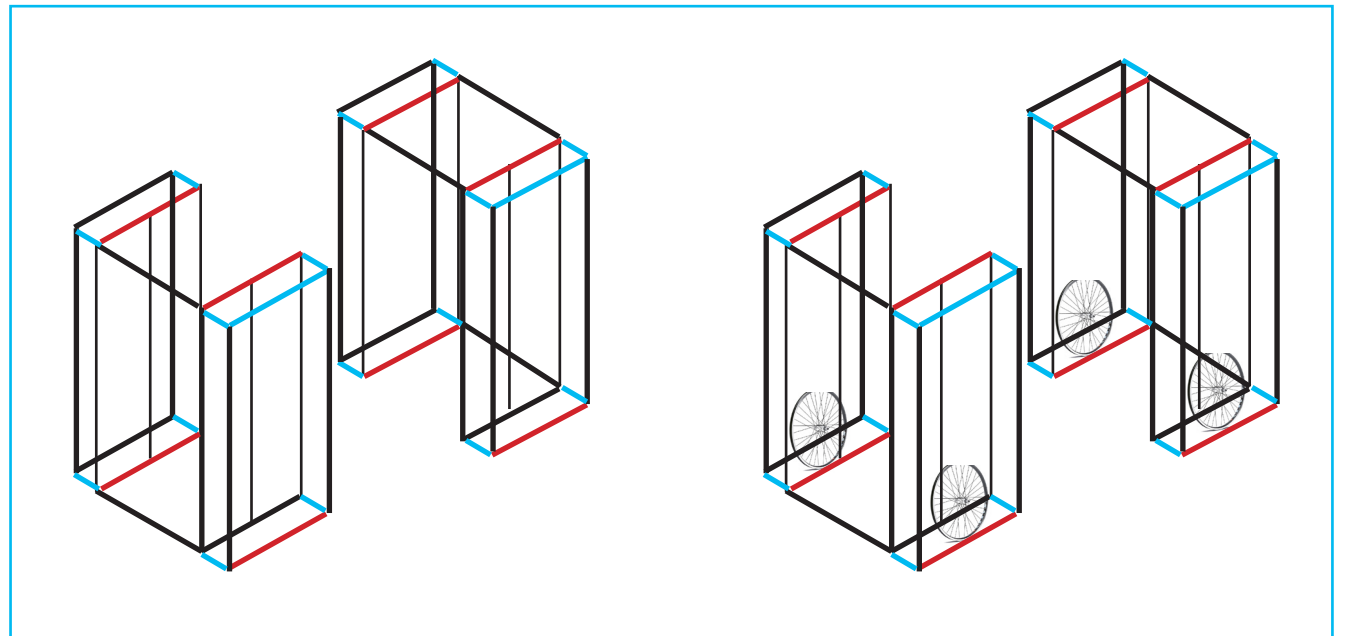
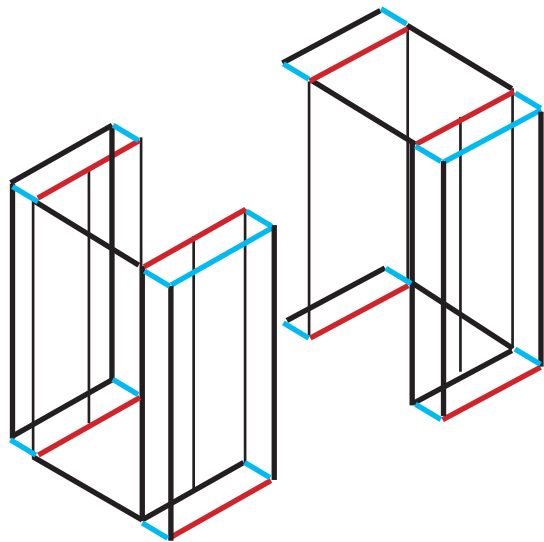
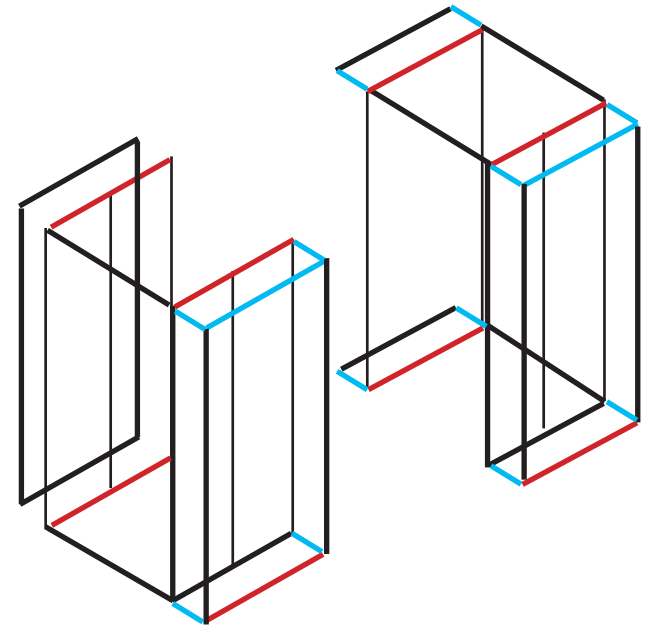
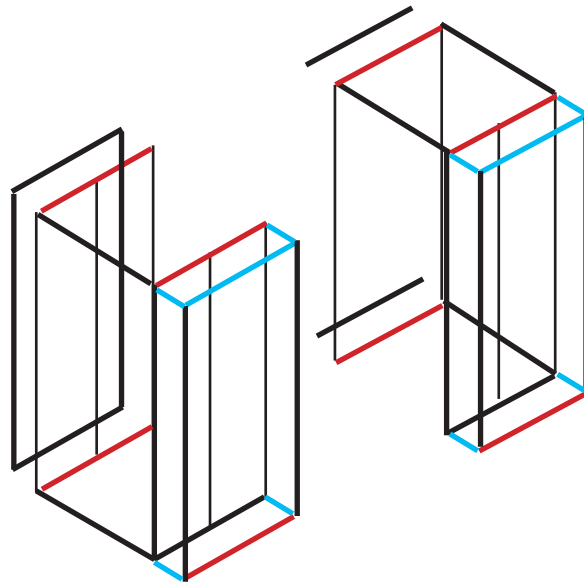
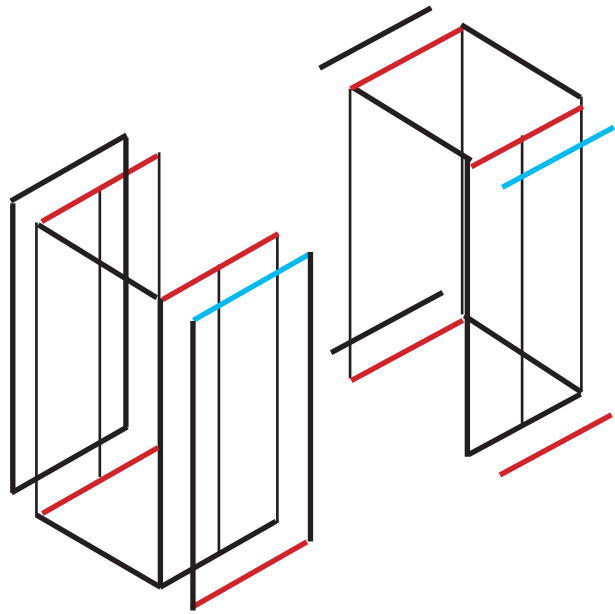
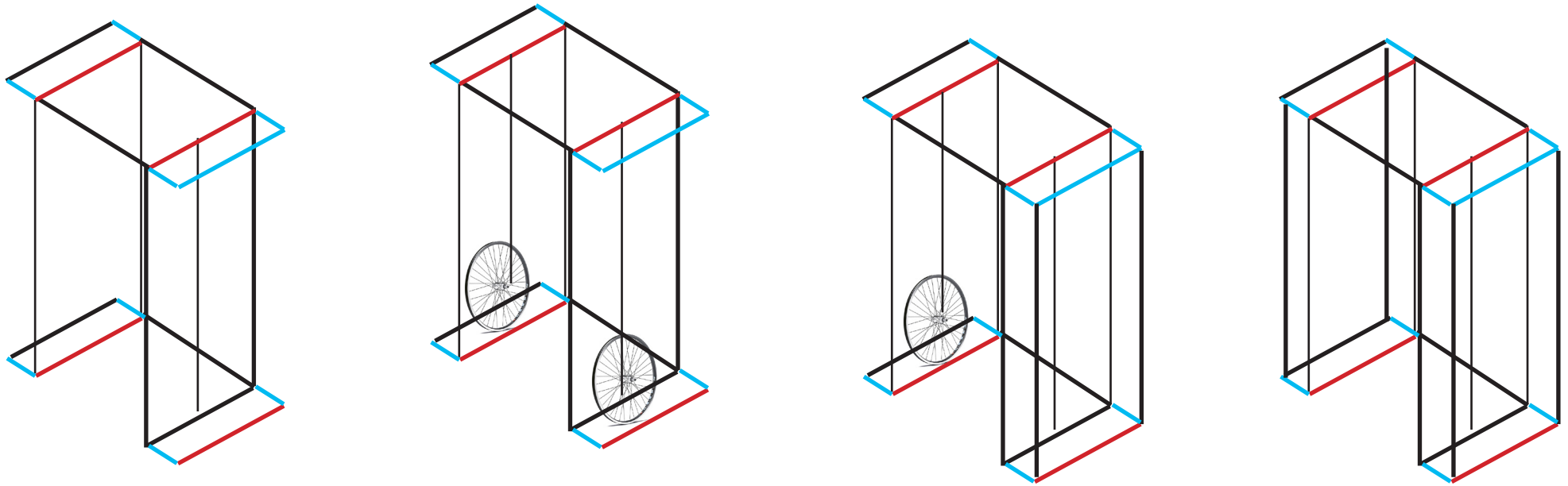
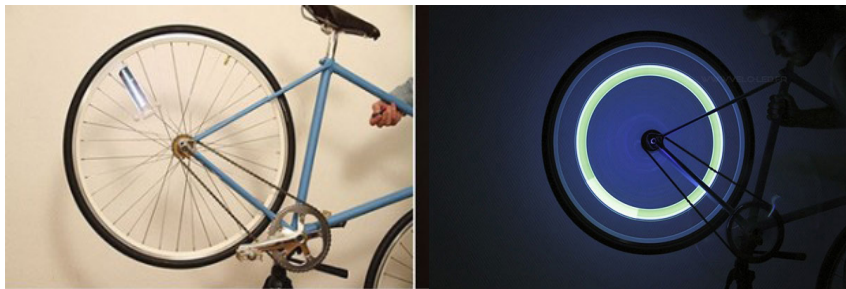

PHOTO-MATÓN MOBILE



Éclairage Rayons “Vagues” Vélo LED



Feu Rouge



 Réflecteurs magnétiques ou dispositif réfléchissant rouge/blanc (visible de l'avant et derrière)

Feu blanc ou jaune

BRAINSTORMING vs BRAINWASH

DON'T BE WASHED - UNIFORMISATION Phénomène de stérilisation et manipulation des masses

HORS SUJET - phénomènes, situations qui dépassent / échappent le sujet interpellé.

UN RAPPORT AMBIGÛ - "HORS-NORME"- la dichotomie de la loi (du bien et du mal).
(É)tions- NOUS - UN PATRIMOINE INALIÉNABLE? le prix de l'ordre, de l'âge de l'or...
Domination - soumission et subjugation -LE PRIX À PAYER POUR LA LIBERTÉ
DEVISE-EMBLEME - Le maintien de l'ordre, un échec (in)consciemment, en guise d'une liberté apparente.

Brain-wash, le leurre d'une crise de la représentation; Paradigme dont la source de ses séquelles, l'oubli de soi, l'amnésie de l'uniformisation est "acquis" par une source intermédiaire et un système dont l'utilisateur est programmé par ses propres actes qui ordonnent et lui commandent à être tolérant à une violence omniprésente.

Les limites apparentes, LE HORS CHAMP du statu quo
Derrière les rideaux, le monde est une scène; le drame de la vie, la métaphore du théâtre. Les deux faces d'une même pièce, deux surfaces apparentes. LA DEVISE DE L'ORDRE, (DÉ)GUISE de la Liberté. De quel côté nous racontons l'histoire et sur quelle angle nous le voyons?

Un capital humain instrumentalisé comme système de valeurs (in)matériels dont sa valeur symbolique peut-elle ou pas se représenter comme instrument de pouvoir, manifeste par/à travers l'acte-posture de son créateur.

ARTIVISME

SORTIR DU CADRE

SORTIR DU modèle imposé - ligne de conduite

Décolonisation - indépendance et démocratie

- processus d'émancipation de l'être, par la Prise de parole de citoyens à travers sa posture active de son REGARD, SIGNATURE IDENTITAIRE - PORTRAIT D'UNE GÉNÉRATION omniprésente dans toutes les déclinaisons de l'espace public.

LEURRE

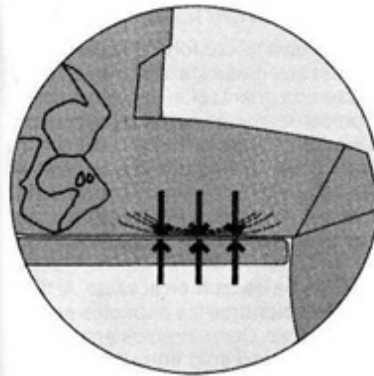
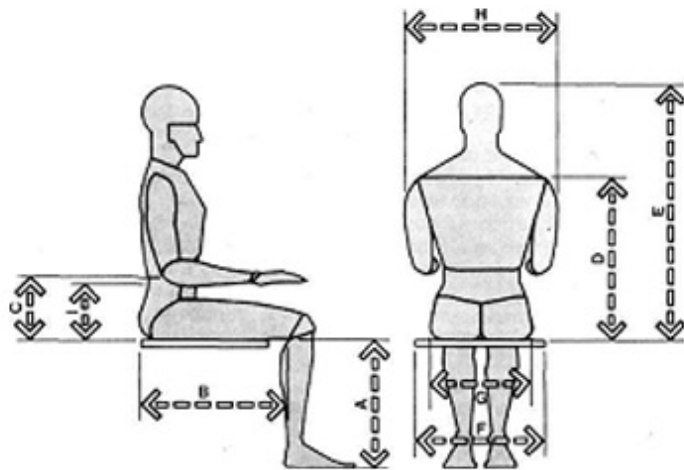

MEDIDA	HOMBRES				MUJERES			
	Percentil		Percentil		Percentil		Percentil	
	5	95	5	95	5	95	5	95
A Altura poplitea	15,5	39,4	19,3	49,0	14,0	35,6	17,5	44,5
B Largura nalga-popliteo	17,3	43,9	21,6	54,9	17,0	43,2	21,0	53,3
C Altura codo reposo	7,4	18,8	11,6	29,5	7,1	18,0	11,0	27,9
D Altura hombro	21,0	53,3	25,0	63,5	18,0	45,7	25,0	63,5
E Altura sentado, normal	31,6	80,3	36,6	93,0	29,6	75,2	34,7	88,1
F Anchura codo-codo	13,7	34,8	19,9	50,5	12,3	31,2	19,3	49,0
G Anchura caderas	12,2	31,0	15,9	40,4	12,3	31,2	17,1	43,4
H Anchura hombros	17,0	43,2	19,0	48,3	13,0	33,0	19,0	48,3
I Altura lumbar	Véase nota							

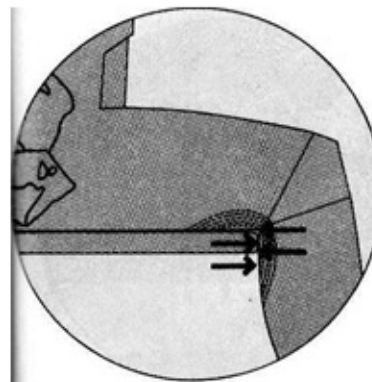

PHOTOMATON

subst. masc. [Nom de marque déposée]

Machine à portraits constituée d'une cabine munie d'un **siège** où s'**installe** la personne qui **désire** se faire photographier.

COMMENT? PAR le biais DE L'UNIFORMISATION

et pourvue d'un appareil qui **prend, développe** et **tire automatiquement** les photographies d'identité

PROCÉDÉ AUTO-MATISÉ ET AUTO-MATIQUE

AUTOMATISER, verbe trans.

A.– [En parlant de l'homme] Rendre semblable à un automate

AUTOMATE adj. et Subst.

A.– Subst. **Appareil** renfermant divers dispositifs mécaniques ou électriques qui lui permettent d'exécuter un programme déterminé d'opérations

En partic. Machine qui reproduit le mouvement, les attitudes d'un être vivant

B. – Subst. **Personne** qui agit mécaniquement, soit d'une manière inconsciente, soit sous l'impulsion d'une volonté extérieure :

DONC PROCÉDÉ DÉS-HUMANISANTE

PHOTO-MATON

ESPACES DIFFERENTS D'ACTION COMMUNE

PHOTO Abrév. usuelle de photographie.

Au fig. **Description**, **représentation** exacte et **fidèle d'une personne**, d'une chose ou d'une situation.

PHOTOGRAPHIE

Étymologie « **écriture** de la lumière ». Littéralement : « peindre avec la lumière »

Ce mot qui a été créé par **John Herschel** et provient de **deux racines** d'**origine** grecque :

le **préfixe** « photo- » (φωτος, photos : lumière, clarté)
« qui procède de la lumière », « qui utilise la lumière » ;

le **suffixe** « -graphie » (γραφειν, graphein : peindre, dessiner, écrire)
« qui écrit », « qui aboutit à une image ».

PARADOXE: En photographie la représentation de l'individu est fidèle à son image (portrait) cependant dans le procédé du PHOTOMATON la prise de vue est dictée par de nombreuses règles DE CONFORMISATION.

DEFINITION MATON (FR) Argot:

A. – Emploi subst. masc. ou fém. Gardien, **gardienne de prison**.

B. – Emploi subst. masc. **Policier**.

DEFINITION MATÓN PROFESIONAL (ES)

Sinonyme Matón profesional (matador)
= **Sicaire, Assesine (Tueur)**

Asesino en serie: tueurs en série
il opère de façon méthodique en suivant un modèle recurrent.